



WONING INFORMATIE

Paaldijk 137, Zwaag

VRAAGPRIJS €385.000 K.K.



E info@optimamakelaardij.nl • www.optimamakelaardij.nl
T 0229 50 66 90 A Oosterblokker 2A, 1696 BH te Oosterblokker



Optima
MAKELAARDIJ



Beste geïnteresseerde,

Namens de verkoper(s) bedanken wij u voor de getoonde interesse in de woning.

Wellicht is dit de woning die u zoekt. Een spannende periode breekt aan. Niet alleen voor u, maar ook voor de verkopende partij. Uiteraard is/zijn de verkoper(s) zeer benieuwd naar uw reactie. Wij vragen u dan ook ons uw mening te laten weten, zodat wij de verkoper(s) daarover kunnen inlichten.

Indien u op dit moment eigenaar bent van een woning kunnen wij u vrijblijvend een indicatie geven van de te verwachten opbrengst en inzicht bieden in de verkoopmogelijkheden. Buiten deze brochure doen wij nog veel meer om een woning te verkopen.

Op ons kantoor of bij u thuis bespreken we graag vrijblijvend de mogelijkheden met u.

Mocht u verder vragen hebben over:

- een gratis waardebeoordeling voor uw eigen woning
- verkoop van uw woning
- verhuur van uw woning
- taxatie van uw woning

Heeft u vragen of bent u geïnteresseerd in onze diensten dan kunt u ons altijd bellen of mailen op:

Tel: 0229-506690

Mail: info@optimamakelaardij.nl

Met vriendelijke groet,
Team Optima Makelaardij





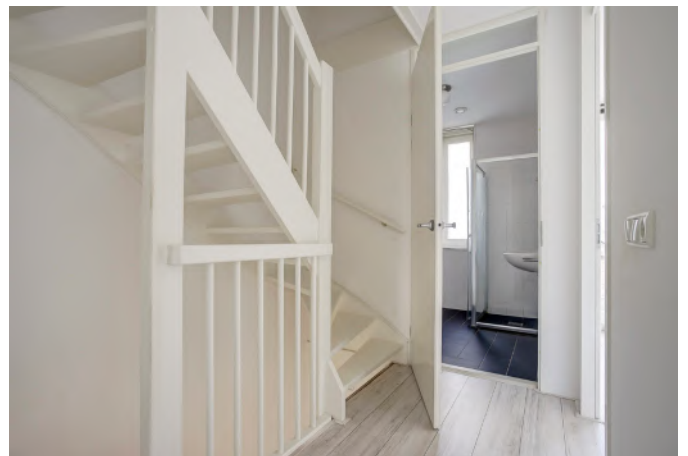





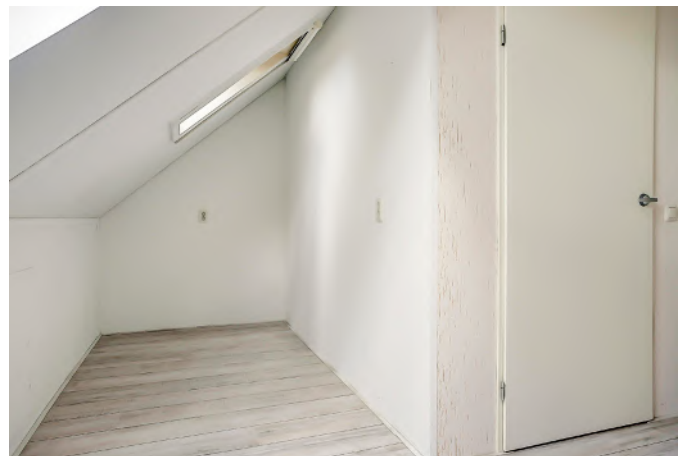
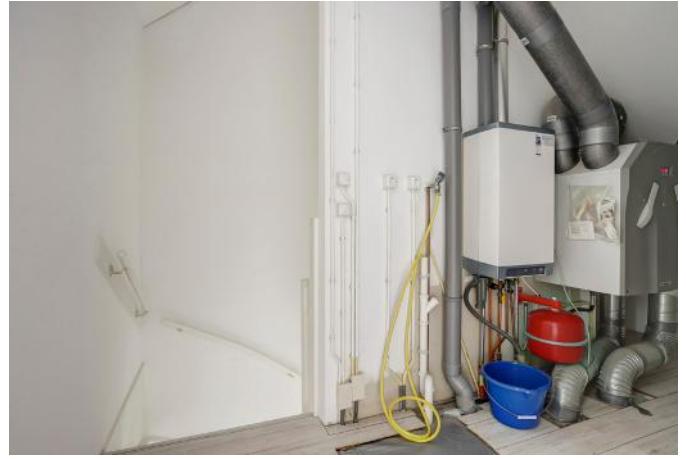
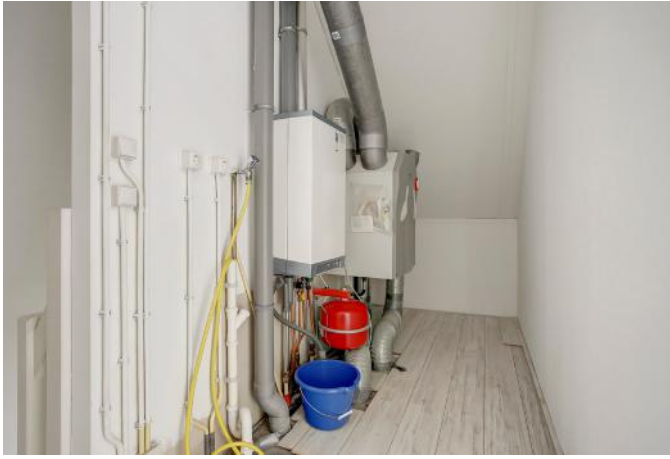







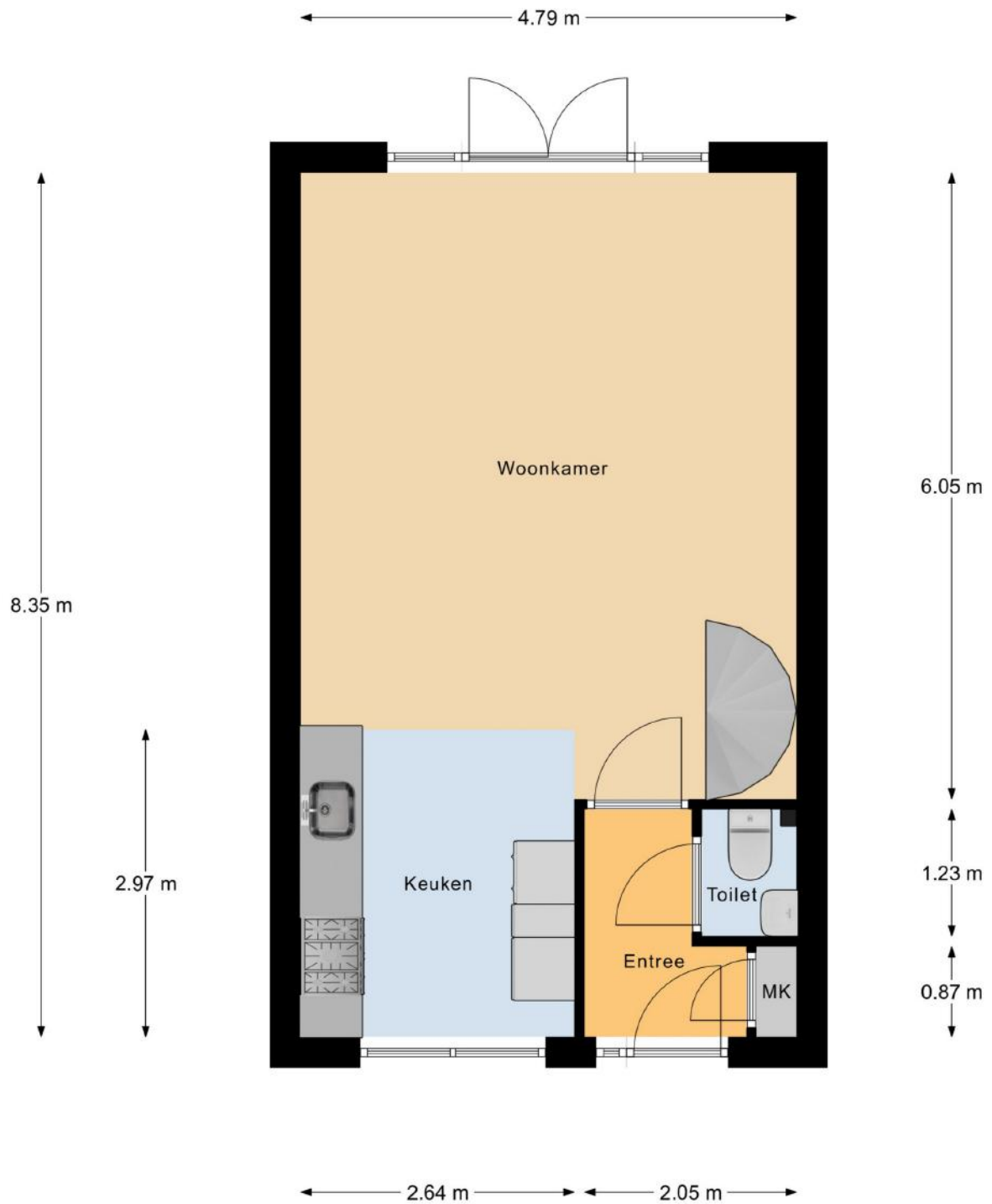

Begane Grond



1e Verdieping

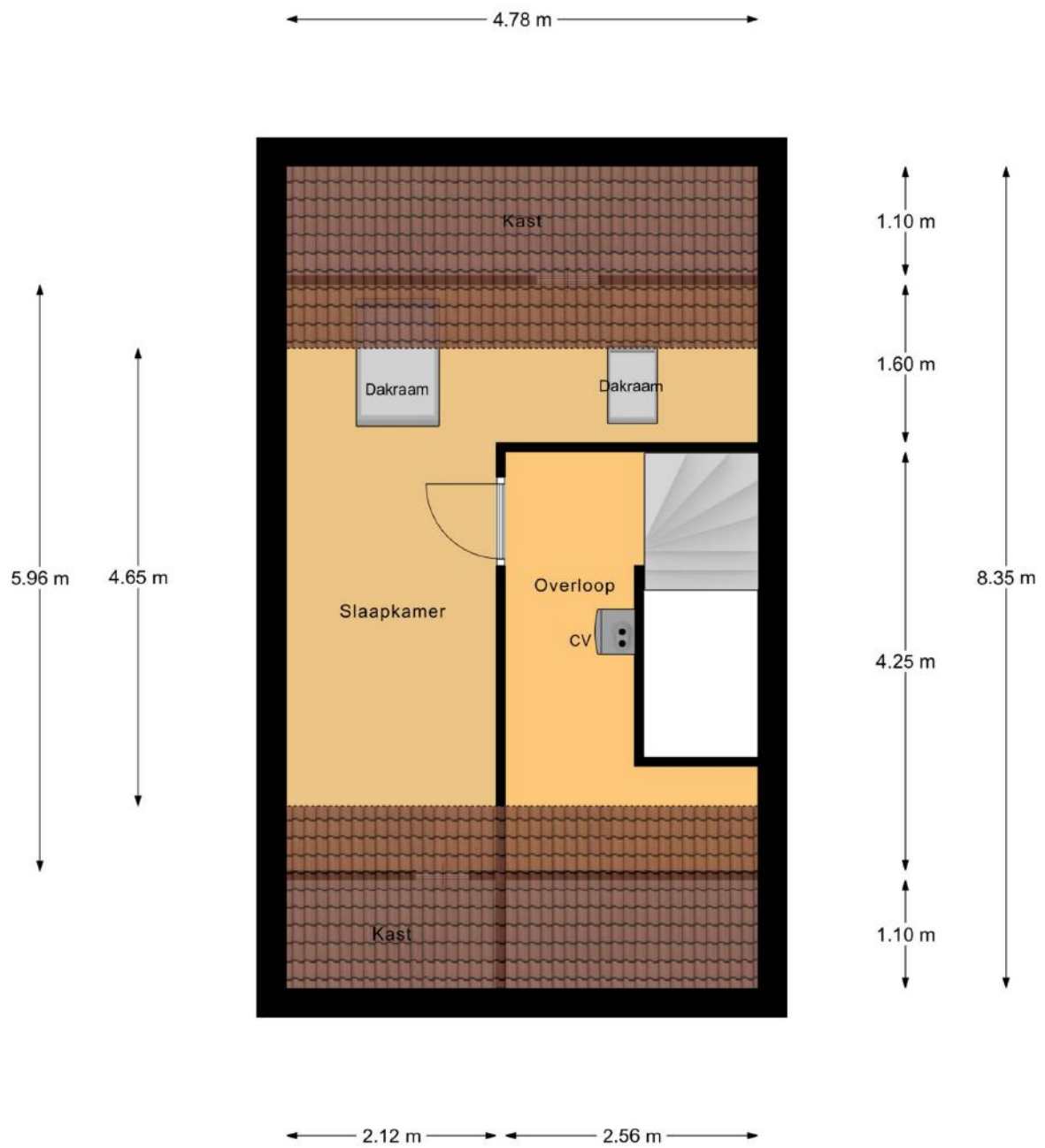

Zolder

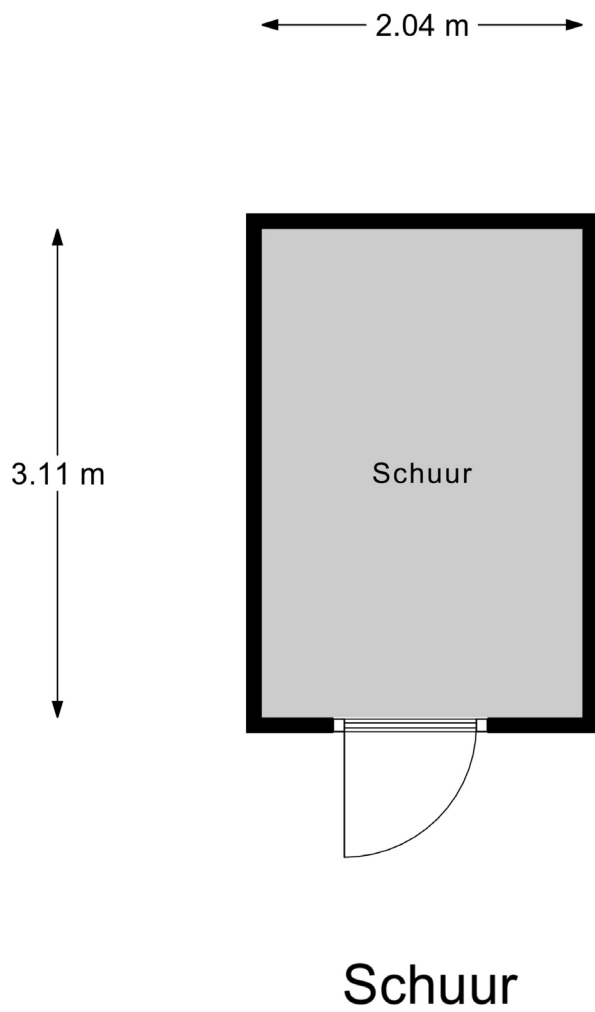



Instapklare tussenwoning gelegen in de rustige en kindvriendelijke wijk Bangert en Oosterpolder. Drie riante slaapkamers, een nette badkamer en een ruime zonnige achtertuin op het westen maken dit een heerlijke woning. De woning is goed gelegen en op loopafstand van een speeltuin, scholen en winkelvoorzieningen. Overige voorzieningen als het openbaar vervoer en ontsluitingswegen vindt u in de dichte nabijheid.

BEGANE GROND

De entree geeft u toegang tot de ruime hal met meterkast, toilet en garderobe. Het toilet beschikt over een staand closet en een fonteinbakje en is deels betegeld in lichte kleurstelling. Via de hal bereikt u de lichte, tuingerichte woonkamer, voorzien van grote raampartij en dubbel openslaande deuren. Alle wanden en plafonds in de woonkamer zijn afgewerkt in lichte kleurstelling. Een nette houten vloer is gelegd op de gehele begane grond. De moderne complete keuken met voldoende werkruimte is voorzien van diverse inbouwapparatuur. Denk hierbij aan 5 pits gastoestel, combimagnetron, ruime koelkast, vriezer en een vaatwasser.

1E VERDIEPING

Middels de vaste trap in de woonkamer bereikt u de eerste verdieping. Op deze verdieping treft u 2 riante slaapkamers en de badkamer. De badkamer is geheel betegeld en uitgerust met een inloopdouche, wastafel, staand closet en een radiator. De ouderlijk slaapkamer beschikt over een fraaie inbouwkast. Alle slaapkamers en de hal zijn voorzien van een nette laminaatvloer.

2E VERDIEPING

Op de 2e verdieping treft u een ruime voorzolder met de was/droog opstelling en de technische installaties als de cv ketel en de balansventilatie met warmte terugwin systeem. Aangrenzend vind u de 3de slaapkamer welke aan de achterzijde voorzien is van 2 riante dakramen.

TUIN

De zonnige achtertuin gelegen op het westen is ca 62m² groot (4.8m breed x 13m diep) en is bijna geheel bestraat en daardoor onderhoudsarm. Achter in de tuin heeft u de beschikking over een houten berging (ca 6.5m²). Een elektrisch zonneschermbedienbaar vanuit de woning kunt u de gewenste schaduw bieden. De tuin is tevens achterom bereikbaar.

KORTOM

Bent u op zoek naar een leuke en bovendien keurig afgewerkte, instapklare tussenwoning? Dan is deze woning zeker het bezichtigen waard! Heeft u interesse in deze woning en wilt u deze graag een keer bezichtigen? Maak dan snel een afspraak via Funda of door contact op te nemen met Optima Makelaardij.





OVERDRACHT

Vraagprijs	€385.000,- kosten koper
Status	beschikbaar
Aanvaarding	in overleg
Eigendomssituatie	volle eigendom

BOUW

Soort woonhuis	woonhuis, tussenwoning, ééngezinswoning
Soort bouw	bestaande bouw
Bouwjaar	2008
Soort dak	Zadeldak pannen gedekt

OPPERVLAKTEN EN INHOUD

Woonoppervlakte	102m ²
Externe bergruimte	6m ²
Perceeloppervlakte	128m ²
Inhoud	370m ³

INDELING

Aantal kamers	4 kamers (3 slaapkamers)
Aantal badkamers	1 badkamer
Badkamervoorzieningen	vaste wastafel, inloopdouche, staand closet
Aantal woonlagen	3 woonlagen

ENERGIE

Energielabel	A
Isolatie	Dak, muur, vloer
Verwarming	CV Ketel
Warm water	CV Ketel

BUITENRUIMTE

Ligging	in een woonwijk,
Tuin	achtertuint, achterom bereikbaar
Oppervlakte	62m ² (13m diep x 4,8m breed)
Ligging	Westen





ANDERE OVEREENKOMSTEN OVERIGE GEGEVENS

Er zijn na de eigendomsverkrijging geen andere notariële- of onderhandse overeenkomsten gesloten aangaande het pand.

EIGENDOM EN BIJZONDERE VERPLICHTINGEN

Het betreft volle eigendom. Er zijn geen bijzondere verplichtingen bekend.

PUBLIEKRECHTELIJKE BEPERKINGEN

Er is geen voorkeursrecht, ruilverkaveling, onteigening bekend dan wel overige publieksrechtelijke beperkingen bekend.

KADASTRALE GRENZEN

De werkelijke (bebouwde) situatie wijkt niet af van kadastrale grenzen.

VERHUUR

De woning is niet (gedeeltelijk) verhuurd.

PROCEDURES

Er zijn geen procedures bekend.

MONUMENT/BESCHERMD STAD- OF DORPSGEZICHT

De woning is geen gemeentelijk monument dan wel een beschermd stad- of dorpsgezicht.

PREMIES EN SUBSIDIES

De woning valt niet onder enige premie- of subsidieregeling. Evenmin zijn er premies of subsidies verstrekt die kunnen worden teruggevorderd.

AANSCHRIJVINGEN

Overheid of nutsbedrijven hebben geen verbeteringen of herstellingen voorgeschreven of aangekondigd dat te doen. Het pand is nooit onbewoonbaar verklaard geweest.

VERBOUWINGEN

Er zijn geen verbouwingen uitgevoerd waarvoor een bouwvergunning nodig was.

INSTALLATIES

Warm water: CV-ketel (eigendom)
Verwarming: middels radiatoren

BELASTING

Kopers van 18 tot 35 jaar betalen eenmalig geen overdrachtbelasting bij aankoop van een woning, onder de €525.000,- mits de koper de woning zelf gaat bewonen en starters vrijstelling van overdrachtsbelasting niet eerder heeft ontvangen.

Kopers van 35 jaar of ouder die in de woning gaan wonen, betalen 2% overdrachtsbelasting. Voor beleggers geldt een overdrachtsbelasting van 10.4%.

Voor verdere informatie en voorwaarden, zie: <https://www.rijksoverheid.nl/onderwerpen/huis-kopen/vraag-en-antwoord/vrijstellingoverdrachtsbelasting>

GEBRUIK

Het object is in gebruik en wordt geleverd met woonbestemming.

GEBREKEN

Er zijn geen bezwaren of gebreken aan de technische installaties bekend.

VERONTREINIGING

Verkoper is niet bekend met enige vorm van verontreiniging

HUUR/LEASE

Er zijn geen huur/lease overeenkomsten.





GEGEVENS BIEDINGEN

Indien u interesse heeft in deze woning, nodigen wij u van harte uit om een voorstel uit te brengen. Als u niet dagelijks een woning koopt raden wij u aan om zich te laten begeleiden door een eigen aankoopmakelaar.

ONTBINDENDE VOORWAARDEN

Voorwaarden die in de koopovereenkomst kunnen worden opgenomen. Indien een voorwaarde in vervulling gaat, kan de overeenkomst (meestal kosteloos) worden ontbonden. Een ontbindende voorwaarde kan onder meer betrekking hebben op de financiering, het verkrijgen van een verblijfsvergunning, het verkrijgen van de Nationale Hypotheek Garantie of de uitkomst van een bouwkundig advies.

NOTARIS

De notaris is ter keuze van de koper (tenzij anders vermeld). De keuze van de notaris dient bekend te zijn bij het tekenen van de koopakte. Indien de keuze valt op een notaris buiten de regio Hoorn, behouden we het recht voor om de daaraan verbonden extra kosten voor bijvoorbeeld reistijd of volmachten op de koper te verhalen.

KOOPAKTE

Zodra er overeenstemming is over de koopsom, levering en voorwaarden, zullen de gemaakte afspraken worden vastgelegd in een koopovereenkomst. We gebruiken hiervoor het (meest recente) model zoals is vastgelegd door vastgoedpro, de Consumentenbond en de Vereniging Eigen Huis.

BANKGARANTIE/WAARBORG SOM

Tot zekerheid voor de nakoming van de verplichtingen van de koper dient na mondelinge overeenstemming een bankgarantie/ waarborgsom (afgegeven door een in Nederland gevestigde bankinstelling) in handen van de notaris gesteld/ gestort te worden voor een bedrag ter grootte van 10% van de koopsom.

BEDENKTIJD

Een aspirant koper die in zijn hoedanigheid van consument een woning koopt, krijgt drie dagen bedenktijd om de koopovereenkomst te ontbinden. De bedenktijd gaat in nadat (een kopie van) de koopakte aan de aspirant koper is overhandigd.

OUDERDOMSCLAUSULE

Koper verklaart ermee bekend te zijn dat deze woning meer dan 17 jaar oud is, wat betekent dat de eisen die aan de bouwkwaliteit gesteld mogen worden aanzienlijk lager liggen dan bij nieuwe woningen.

NIET ZELFBEWONINGSCLAUSULE

Koper is ermee bekend dat verkoper het verkochte nooit zelf feitelijk heeft gebruikt en dat verkoper derhalve koper niet kan informeren over eigenschappen respectievelijk gebreken aan het verkochte waarvan verkoper op de hoogte zou kunnen zijn geweest als hij het verkochte zelf feitelijk had gebruikt.

IDENTIFICATIE

Een aspirant koper dient zich te identificeren aan de hand van een geldig legitimatiebewijs in het kader van Wet ter voorkoming van witwassen en financieren van terrorisme.

E info@optimamakelaardij.nl

W www.optimamakelaardij.nl

T 0229 50 66 90

A Oosterblokker 2A, 1696 BH te Oosterblokker

